



8 3/4''' ETA 204.901

IH 204901 FDE 521533 02 29.03.2011

Spécifications techniques

1. Forme et genre

Calibre rond	8 3/4'''
Affichage analogique	
Quartz:	32'768 Hz
Pierres:	17
Calibre Quartz chronographe à remontage automatique	

2. Dimensions en mm

Diamètre total	20,00
Diamètre d'encadrement	19,40
Hauteur de mouvement	3,95
Hauteur de tige:	1,40
Course totale de la tige:	0,70
Ø couronne <u>minimum</u> :	3,00

3. Fonctions

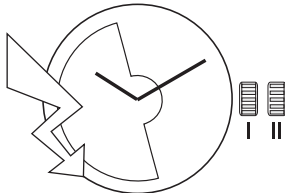

Affichage par aiguilles:
Heures, minutes.
Pas de (EOE) sans aiguille de seconde.

4. Manipulations et corrections

Tige de mise à l'heure à 2 positions.

- Pos. 1 Position de marche et remontage manuel.
- Pos. 2 Mise à l'heure, stop seconde, arrêt du mouvement (économie d'énergie).

Technische Spezifikationen

1. Form und Art

Rundes Kaliber	8 3/4'''
Analoganzeige	
Quarz:	32'768 Hz
Steine:	17
Quarzchronograph-Kaliber mit automatischem Aufzug	

2. Abmessungen in mm

Gesamtdurchmesser	20,00
Gehäusepassungsdurchmesser	19,40
Werkhöhe	3,95
Höhe der Stellwelle:	1,40
Gesamtweg der Stellwelle:	0,70
Ø Krone <u>mindestens</u> :	3,00

3. Funktionen

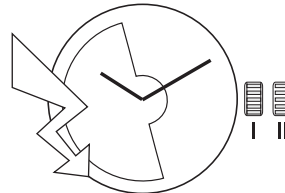

Anzeige durch Zeiger:
Stunden, Minuten.
Keine Energie-Bedarfs-Anzeige (EOE) ohne Sekundenzeiger.

4. Manipulationen und Korrekturen

Zeigerstellwelle mit 2 Stellungen.

- Pos. 1 Gangstellung und Handaufzug.
- Pos. 2 Zeigerstellung und Sekundenstopp, Unterbrecher (energiesparend).

Technical specifications

1. Shape and type

Round caliber	8 3/4'''
Analog display	
Quartz:	32'768 Hz
Jewels:	17
Quartz chronograph calibre with self-winding mechanism	

2. Dimensions in mm

Overall diameter	20.00
Case fitting diameter	19.40
Movement height	3.95
Height of stem:	1.40
Total travel length of stem	0.70
Ø crown <u>at least</u> :	3.00

3. Functions

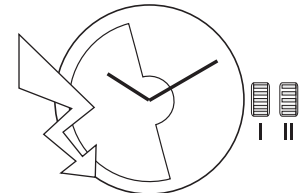

Display by means of hands:
Hours, minutes.
No (EOE) without second hand.

4. Handling and corrections

Handsetting stem with 2 positions.

- Pos. 1 Running-position and manual winding.
- Pos. 2 Time setting and stop second, stopping of movement (energy saving).



5. Principe de construction

Platine et pont fabriqués en laiton. Terminaison dorée.
Masse oscillante en métal lourd avec roulement à billes (ETA ROTOR).
Mécanisme de recharge automatique, intégré dans le mouvement de base.
Roues cliquets classiques type ETA.
Moteur pas à pas ETA 1 impulsion/sec.

6. Ajustement de la marche

Ajustement de la marche par inhibition/EEPROM (cycle 2 min.).
La valeur d'inhibition est programmée dans une mémoire non programmable (ROM) dans l'IC.
Circuit économiseur de courant (asservissement et hâchage).

7. Habillage

Cadran:

Le cadran est maintenu par 2 clés de cadran.
Ø de trou de centre: 1,7 mm.
Les positions du guichet et des pieds sont identiques au calibre 2000 ETA; voir plan "Indications pour cadran".
Décalque standard: Noir sur fond blanc.

Boîte

Interchangeable avec le calibre 2000.
Fond de boîte spécial.

Aiguilles

Indication pour aiguilles:
voir plan *AIGUILLAGES*.
Le respect des balours indiqués garantit la résistance aux chocs selon les normes en vigueur.

Pose des aiguilles

La pose des aiguilles doit être faite sur un porte-pièce adéquat avec appui central sur la partie immobile de la masse oscillante (tête de vis dégagée).

5. Konstruktionsprinzip

Werkplatte und Brücke aus Messing hergestellt. Vergoldet.
Schwungmasse aus Schwermetall, mit Kugellager (ETA-ROTOR).
Im Basiswerk integriertes, automatisches Generatorsystem (Energie-Erzeuger).
Klassische Klinkenräder vom Typ ETA.
ETA-Schrittmotor 1 Impuls/Sek.

6. Gangregulierung

Gangregulierung durch Inhibition/EEPROM (2-Min.-Zyklus).
Der Hemmungswert ist in einem ROM (Nurlespeicher) des IC programmiert.
Stromsparende Motorsteuerung (automatisch angepasste und gehackte Motorimpulse.)

7. Ausstattung

Zifferblatt:

Das Zifferblatt ist durch 2 Zifferblatt fixiert.
Ø Zentrumloch: 1,7 mm.
Die Positionen des Fensters und der Füße sind mit dem ETA-2000-Kaliber identisch; s. Zeichnung "Angaben für Zifferblatt".
Standardbeschriftung: schwarz auf weissem Grund.

Gehäuse

Austauschbar mit dem Kaliber 2000.
Gehäuseboden: speziell.

Zeiger

Angaben für Zeiger:
siehe Zeichn. *ZEIGERWERKHÖHEN*.
Bei Einhaltung der angegebenen Unwuchtwerte wird die Stossicherheit laut einschlägigen Normen gewährleistet.

Zeigersetzen

Für das Setzen der Zeiger muss ein passender Werkhalter mit einer zentralen Auflage auf dem unbeweglichen Teil der Schwungmasse (Schraubenkopf freigestellt) verwendet werden.

5. Principle of construction

Main plate and bridge made of brass. Gold coating.
Oscillating weight made of heavy metal, with ball bearing (ETA ROTOR).
Automatic recharging mechanism integrated in the basic movement.
Classic ETA type pawl winding wheels.
Stepping motor ETA 1 impulse/sec.

6. Rate adjustment

Regulation of rate by inhibition/EEPROM (2 min. cycle).
The inhibition value is programmed in a non-programmable (ROM) memory in the IC.
Integrated circuit with current saving drive system (adaptive and chopped motor impulses).

7. Casing

Dial:

The dial is fixed by means of 2 dial fastener.
Ø centre hole: 1.7 mm.
The positions of window and feet are identical with the ETA 2000 calibre; see drawing "Indications for dial".
Standard transfer print; black on white ground.

Case:

Interchangeable with calibre 2000.
Case back: special.

Hands

Indications for hands:
see drawing *HAND FITTING HEIGHTS*.
Observation of the unbalances indicated guarantees shock-resistance in accordance with current standards.

Hand-fitting

The hands must be fitted on a suitable movement holder with a central support on immobile part of the oscillating weight (screw head counter-sunk).

8. Outillage

Porte-pièce No 233803 pour poser les aiguilles.

Porte-pièce "presse-tirette" No 233211 pour enlever la tige de mise à l'heure.

Porte-pièce No 233379 pour ouvrir et fermer les fixateurs de cadran.

Ces outils peuvent être commandés chez:

ETA SA Manufacture Horlogère Suisse
Customer Service
Bahnhofstrasse 9
P.O. Box 359
2540 Grenchen
Switzerland

Phone +41 (0)32 655 27 77

Fax +41 (0)32 655 84 30

etacs@eta.ch

www.eta.ch

8. Werkzeuge

Werkstückhalter Nr. 233803 zum Zeiger setzen.

Werkstückhalter "presse-tirette" Nr. 233211 zum Herausnehmen der Stellwelle.

Werkstückhalter Nr. 233379 zum Öffnen und Schliessen der Zifferblatthalter.

Diese Werkzeuge können bei folgender Adresse bestellt werden:

ETA SA Manufacture Horlogère Suisse
Customer Service
Bahnhofstrasse 9
P.O. Box 359
2540 Grenchen
Switzerland

Phone +41 (0)32 655 27 77

Fax +41 (0)32 655 84 30

etacs@eta.ch

www.eta.ch

8. Tool

Movement holder No. 233803 for fitting the hands.

Movement holder "presse-tirette" No. 233211 for extracting the handsetting stem.

Movement holder No. 233379 for opening and closing the dial fasteners.

These tools can be ordered from:

ETA SA Manufacture Horlogère Suisse
Customer Service
Bahnhofstrasse 9
P.O. Box 359
2540 Grenchen
Switzerland

Phone +41 (0)32 655 27 77

Fax +41 (0)32 655 84 30

etacs@eta.ch

www.eta.ch

9. Contrôle de la marche

La période d'inhibition est de **120 secondes.**

La mesure de la marche ne peut se faire qu'avec un appareil permettant une mesure pendant 120 secondes ou un multiple de 120 secondes.

9. Gangkontrolle

Die Inhibitionsperiode beträgt **120 Sekunden.**

Der Gang kann nur mit einem Instrument gemessen werden, das eine Messung während einer Zeitspanne von 120 Sekunden oder einem Vielfachen davon erlaubt.

9. Checking the rate

The inhibition period is **120 seconds.**

The rate must be checked with an instrument that allows measuring over one or several periods of 120 seconds.

10. Source d'énergie électrique

Accumulateur (réservoir d'énergie rechargeable) intégré dans le mouvement.
Type MT 516 Panasonic, Ø 5,80 mm, hauteur 1,65 mm.

Les mouvements doivent être stockés tige tirée en position 2.
(Voir pages 7-8)

10. Elektrische Energiequelle

Im Uhrwerk integrierter Akkumulator (wiederaufladbarer Energiespeicher).
Typ MT 516 Panasonic, Ø 5,80 mm, Höhe 1,65 mm.

Die Werke sollen mit der Stellwelle in Position 2 gelagert werden.
(Siehe Seiten 7-8)

10. Power supply

Accumulator (rechargeable power unit) integrated in movement.
Type MT 516 Panasonic, diameter 5.80 mm, height 1.65 mm.

The movement should be stored with the stem in position 2.
(See pages 7-8)

11. Performances

11. Leistungen

11. Performances

Critères Kriterien Criteria	Conditions Bedingungen Conditions	MIN	TYP	MAX	Unités Einheiten Units
Consommation mouvement Stromaufnahme Uhrwerk Power consumption movement	U = 1,35 V T = 25°C		0,50	0,70	µA
Marche instantanée Momentaner Gang Instantaneous rate	U = 1,60 V T = 25°C	-0,3	+0,1	+0,5	s/d
Température de fonctionnement Betriebstemperatur Operating temperature		0		+50	°C
Résistance aux chocs Stossicherheit Shock-resistance	NIHS 91-10				
Couple utile sur aig. sec. Drehmoment auf Sek. Zeiger Useful torque on sec. hand		2,0	2,6		µNm

Critères Kriterien Criteria	Conditions Bedingungen Conditions	MIN	TYP	MAX	Unités Einheiten Units
Résistance aux champs magnétiques Magnetfeldabschirmung Resistance to magnetic influences	norme magnétique Magnetismus-Norm magnetism standard	1600 20			A/m Oe
Réserve de marche (théorique) Gangreserve (theoretisch) Running time (theoretic)	Chronographe à l'arrêt Chronograph abgestellt Chronograph stopped	60			Jours Tage Days
CEM / Compatibilité électromagnétique EMV / Elektromagnetische Verträglichkeit EMC / Electromagnetic compatibility	EN 50082-1, EN 50081-1				CE Conforme CE Konform CE Conform

12. Marquage standard

AUTOQUARTZ
SEVENTEEN 17 JEWELS
SWISS MADE

Décors, autres revêtements et autres marquages disponibles sur demande.

12. Kennzeichnung und Aufschriften

AUTOQUARTZ
SEVENTEEN 17 JEWELS
SWISS MADE

Veredelungen, andere Überzüge und andere Aufschriften auf Anfrage erhältlich.

12. Markings

AUTOQUARTZ
SEVENTEEN 17 JEWELS
SWISS MADE

Decorations, other platings and other markings available on request.

13. Remontage

Critères Kriterien Criteria	Indication par aiguille seconde Anzeige durch Sekundenzeiger Display by means of second hand	Manipulation Manipulation Manipulation	Durée Dauer Duration	Réserve de marche Gangreserve Running time
Démarrage Anlauf Start	Avance toutes les 4 secondes Vorrücken im 4-Sekundentakt Advancement every 4 seconds	Remonter par la couronne Aufziehen durch Krone Winding by crown	Typ. 10 s Max. 20 s	Typ. 45 m*
Hors du EOE Ausserhalb EOE Out of EOE	Avance toutes les secondes Vorrücken im Sekundentakt Advancement every second	Remonter par la couronne Aufziehen durch Krone Winding by crown Porter au poignet Tragen am Handgelenk Wearing at wrist	Typ. 15 s Typ. 2 h	Typ. 16 h
Retour en EOE Zurück in EOE Back to EOE	Avance toutes les 4 secondes Vorrücken im 4-Sekundentakt Advancement every 4 seconds	---	---	Min. 16 h
Abréviations / Abkürzungen / Abbreviations				
<p>s = secondes / Sekunden / seconds m = minutes / Minuten / minutes h = heures / Stunden / hours</p> <p>Indique que l'énergie est pratiquement épuisée Anzeige, dass Energie zu Ende geht Indication that only little energy left</p> <p>* Uniquement si le mouvement a été arrêté pendant < 1 an avec la couronne en pos. 1 (position de marche). * Nur wenn das Werk < 1 Jahr im Stillstand war mit Krone in Pos. 1 (Gangstellung). * Only if the movement has been stopped during < 1 year with the crown in pos. 1 (running position).</p>				

14. Après-Vente

Le Service Après-Vente sera assuré de façon traditionnelle par ETA SA.

14. SAV

Der Nachverkaufsservice von ETA SA erfolgt auf herkömmliche Art.

14. After-sales service

ETA SA assures after-sales service in the traditional sense.

15. Contrôle après emboîtement

Contrôle habituel des fonctions.

Contrôle du démarrage selon point 17 (Stockage).

Les montres doivent être stockées avec la tige tirée en position 2 (réduit la décharge de l'accumulateur).

15. Kontrolle nach Einschalen

Übliche Funktionskontrolle.

Kontrolle des Starts gemäss Punkt 17 (Lagerung).

Die Uhren müssen mit der Stellwelle in Position 2 gelagert werden (Reduktion der Entladung des Akkumulators).

15. Inspection after casing

Usual checking of functions.

Checking of the start according to 17 (Storage).

Watches must be stored with the stem in position 2 (reduction of accumulator discharge).

16.Principe de fonctionnement

La masse oscillante transmet son énergie mécanique à la micro-génératrice par l'intermédiaire d'un micro-barillet.

La génératrice convertit cette énergie mécanique en énergie électrique et la stocke dans un accumulateur.

L'accumulateur fournit l'énergie au circuit intégré, réglé par le quartz qui génère des signaux de commande du moteur.

16.Funktionsprinzip

Die Schwungmasse überträgt die mechanische Energie über das Mikrofederhaus auf den Mikrogenerator.

Der Generator wandelt diese mechanische Energie in elektrische Energie um und speichert sie in einem Akkumulator.

Der Akkumulator liefert dem integrierten Schaltkreis die nötige Energie. Der integrierte Schaltkreis wird durch den Quarz kontrolliert und erzeugt so die Steuerungssignale des Motors.

16.Principle of function

The oscillating weight transmits the mechanical energy to the microgenerator through the microbarrel.

The generator converts this mechanical energy into electrical energy and stores it in an accumulator.

The accumulator supplies the integrated circuit with energy, regulated by the quartz thereby generating the control signals of the motor.

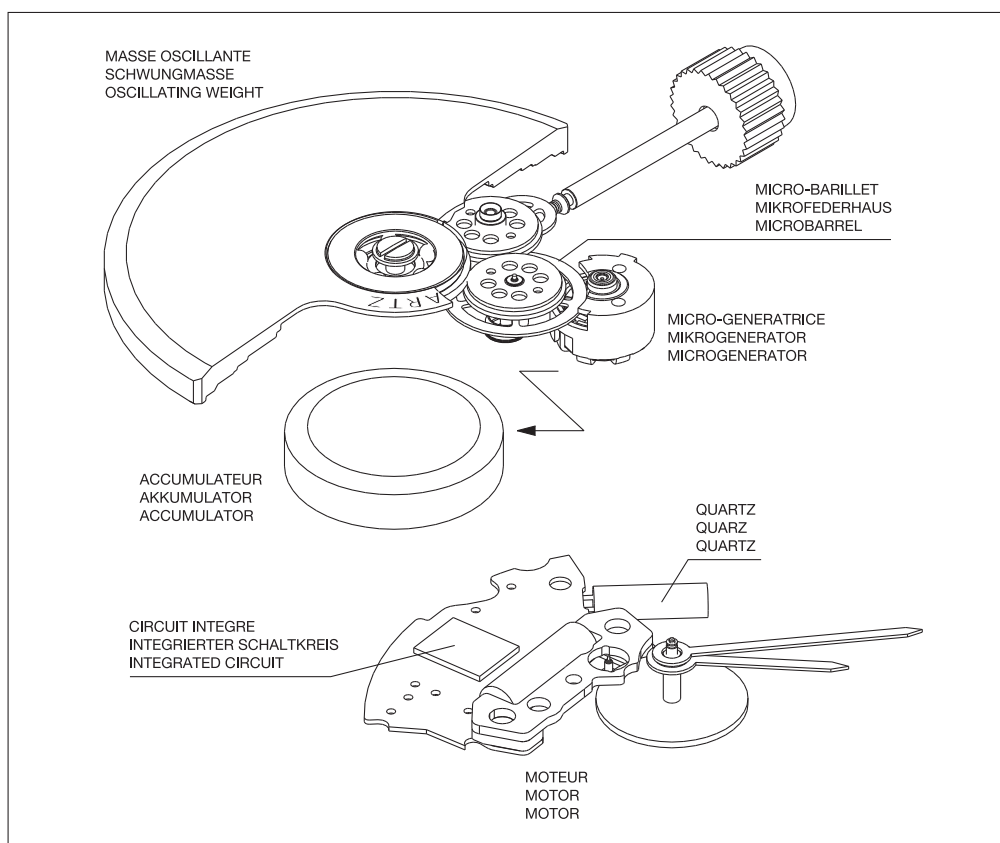

17.Stockage des mouvements et des montres AUTOQUARTZ

a - Objet

Cette instruction a pour objectif de définir les conditions importantes à observer lors du stockage des mouvements et des montres Autoquartz afin de conserver l'énergie dans l'accumulateur le plus longtemps possible.

17.Lagerung von Werken und kompletten Uhren AUTOQUARTZ

a - Gegenstand

Gegenstand dieser Hinweise ist die Definition der Wichtigsten Bedingungen, die bei der Lagerung von Werken und kompletten Uhren mit Autoquartz zu beachten sind, um die Ladung der Akkumulatoren möglichst lange zu erhalten.

17.Storing watches and movements AUTOQUARTZ

a - Purpose

This information bulletin defines the principal requirements for storing Autoquartz watches and movements in order to conserve energy in the accumulator for the maximum time possible.

b - Conditions de stockage et avantages

Nous vous conseillons de stocker les mouvements et les montres avec la tige tirée en position 2.

Ceci vous permettra de tirer profit des **grands avantages** qu'offre l'Auto-quartz en matière de réserve de marche. Par exemple après 5 ans de stockage avec la tige tirée en position 2, l'accumulateur contient encore environ 1/3 de sa charge initiale, correspondant à un minimum de 20 jours de réserve de marche théorique.

Les mouvements stockés avec la couronne en position neutre (montre en marche) verront leur accumulateur se décharger au plus tard après 60 jours.

b - Lagerbedingungen und Vorteile

Wir empfehlen Ihnen, Werke und komplette Uhren immer mit herausgezogener Stellwelle in der Stellung 2 zu lagern.

Dadurch können Sie die **grossen Gangreserve-Vorteile** des Autoquartz nutzen.

So verfügt der Akkumulator zum Beispiel nach fünfjähriger Lagerung mit der Stellwelle in der Stellung 2 immer noch über ein Drittel seiner anfänglichen Ladung, was einer theoretischen Gangreserve von mindestens 20 Tagen entspricht.

Bei Uhren, die mit der Krone in Neutralstellung (Uhrwerk läuft) gelagert werden, ist der Akkumulator dagegen spätestens nach 60 Tagen entladen.

b - Storage conditions and benefits

We advise storage of watches and movement with stem drawn out to position 2.

This allows you to benefit from the great power reserve **advantages** Autoquartz has to offer. For example, after 5 years of storage with stem drawn out to position 2 the accumulator will retain approximately 1/3 of its original charge which is the equivalent of approximately 20 days power reserve.

Movements stored with crown in neutral position (watch running) will find the accumulator is fully discharged after around 60 days at the latest.

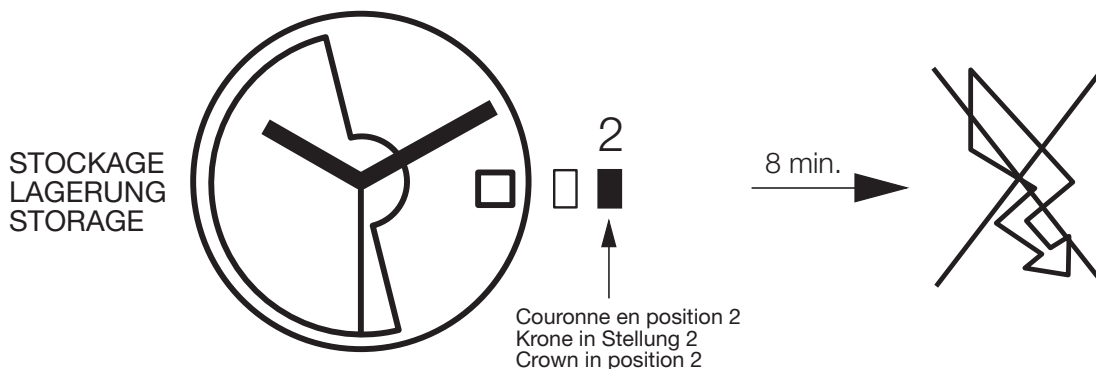

c - Fonctionnement

Le stockage des mouvements et des montres avec la tige tirée réduit de manière importante la décharge de l'accumulateur.

Arrêt: Le mouvement se met en veille 8 minutes après que vous ayez tiré la couronne en position 2.

Redémarrage: Repousser la couronne en position 1, la tourner plusieurs fois dans le sens horaire afin que le mouvement redémarre.

c - Funktion

Die Lagerung von Werken und Uhren mit herausgezogener Stellwelle bewirkt eine wesentlich geringere Entladung der Akkumulators.

Anhalten: 8 Minuten nachdem die Krone in Stellung 2 gezogen wurde, steht das Uhrwerk vollständig still.

Neu starten: Krone zurück in Stellung 1 drücken. Krone mehrmals im Uhrzeigersinn aufziehen, damit das Uhrwerk wieder zu laufen.

c - Operation

Storing movements and watches with stem drawn out significantly reduces the rate at which the accumulator loses power.

Stop: 8 minutes after the crown has been pulled to position 2, the movement stops all activity.

Restart: Push the crown back to position 1 and wind crown several times clockwise in order to start the movement again.

d - Sécurité

Nous vous recommandons d'utiliser une clavette de sécurité (**une clavette standard ETA est livrable sur demande et sans supplément de prix**) afin de maintenir la tige tirée en position 2 durant la durée de stockage des montres (voir illustration ci-dessous). Cette clavette convient pour des boîtes standards (couronne non vissée, aux abords dégagés et dont le Ø de tube ne dépasse pas 1,60 mm.)

d - Sicherung

Wir empfehlen Ihnen, einen Sicherheitskeil zu benutzen (**ein Standard-Keil von ETA ist auf Wunsch ohne Aufpreis lieferbar**), um die Stellwelle der Uhr in der Stellung 2 zurück zu halten (siehe Abbildung). Dieser Keil eignet sich für Standard-Gehäuse (Krone nicht geschraubt, frei zugänglicher Kronensitz, Kronenrohr bis Ø 1,60 mm).

d - Protection

We recommended the use of a standard protection key (**standard ETA protection key is available on request and at no extra charge**) to maintain stem in position 2 for the entire time the watch is in storage (see illustration below). This key is suitable for standard cases (crown not tightened down and where the diameter of the protective sleeve does not exceed 1.60 mm).

d - Sécurité

Cette clavette peut être commandée chez:

ETA SA Manufacture Horlogère Suisse
Customer Service
Bahnhofstrasse 9
P.O. Box 359
2540 Grenchen
Switzerland

Phone +41 (0)32 655 27 77
Fax +41 (0)32 655 84 30
etacs@eta.ch
www.eta.ch

d- Sicherung

Der Sicherungskeil ist erhältlich bei:

ETA SA Manufacture Horlogère Suisse
Customer Service
Bahnhofstrasse 9
P.O. Box 359
2540 Grenchen
Switzerland

Phone +41 (0)32 655 27 77
Fax +41 (0)32 655 84 30
etacs@eta.ch
www.eta.ch

d - Protection

This key can be ordered from:

ETA SA Manufacture Horlogère Suisse
Customer Service
Bahnhofstrasse 9
P.O. Box 359
2540 Grenchen
Switzerland

Phone +41 (0)32 655 27 77
Fax +41 (0)32 655 84 30
etacs@eta.ch
www.eta.ch

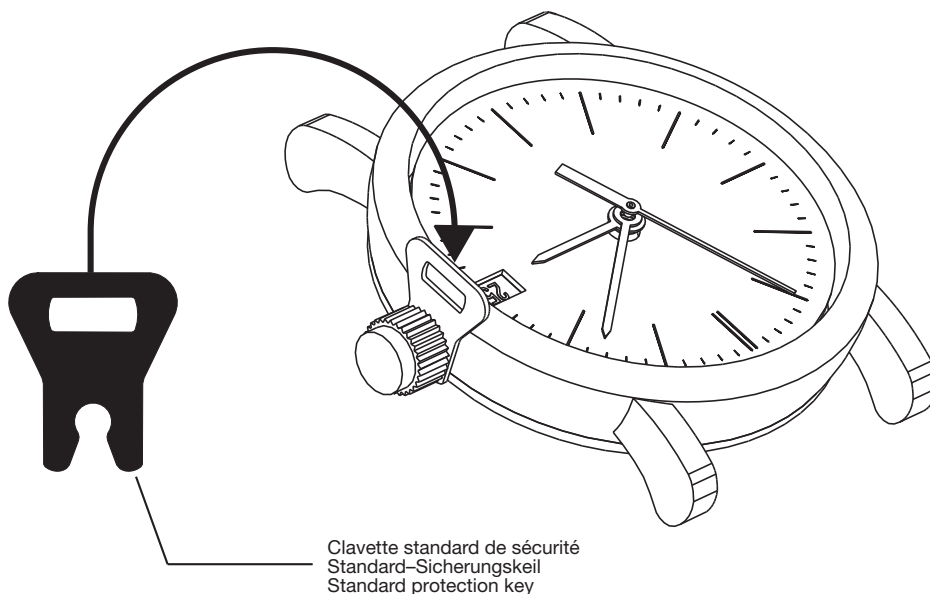

Dans le cas où notre clavette ne conviendrait pas pour vos boîtes, ETA vous recommande, selon les contingences de votre habillage, de fabriquer vos propres clavettes ou tout autre système permettant de maintenir la tige tirée en position 2.

17.Recharge des mouvements et des montres AUTOQUARTZ

Voir information spécifique No 43.

Falls der Sicherungskeil nicht auf Ihr Gehäuse passt, empfiehlt Ihnen ETA, eigene Sicherungskeile anzufertigen oder andere geeignete Systeme zu verwenden, die die Krone in Stellung 2 zurück halten.

17.Laden der AUTOQUARTZ-Werke und Uhren

Siehe Spezifische Information Nr. 43.

Where the key does not fit a case, ETA recommends – subject to your being suitably equipped – manufacturing your own key or devising some system for maintaining stem in position 2.

17.Charging of the AUTOQUARTZ movements and watches

See specific information No. 43.

Nous nous réservons tous les droits sur ce document. Il est confié au destinataire. Il ne peut, sans notre autorisation écrite, être copié, reproduit, communiqué à des tiers.
 Für dieses Dokument behalten wir uns alle Rechte vor. Es ist nur für den Empfänger bestimmt. Ohne unsere schriftliche Bewilligung darf es nicht kopiert, vervielfältigt und Dritten zugänglich gemacht werden.
 We reserve all rights for this document. It is meant for the recipient only and it may not be copied, printed or given to a third person without our written permission.

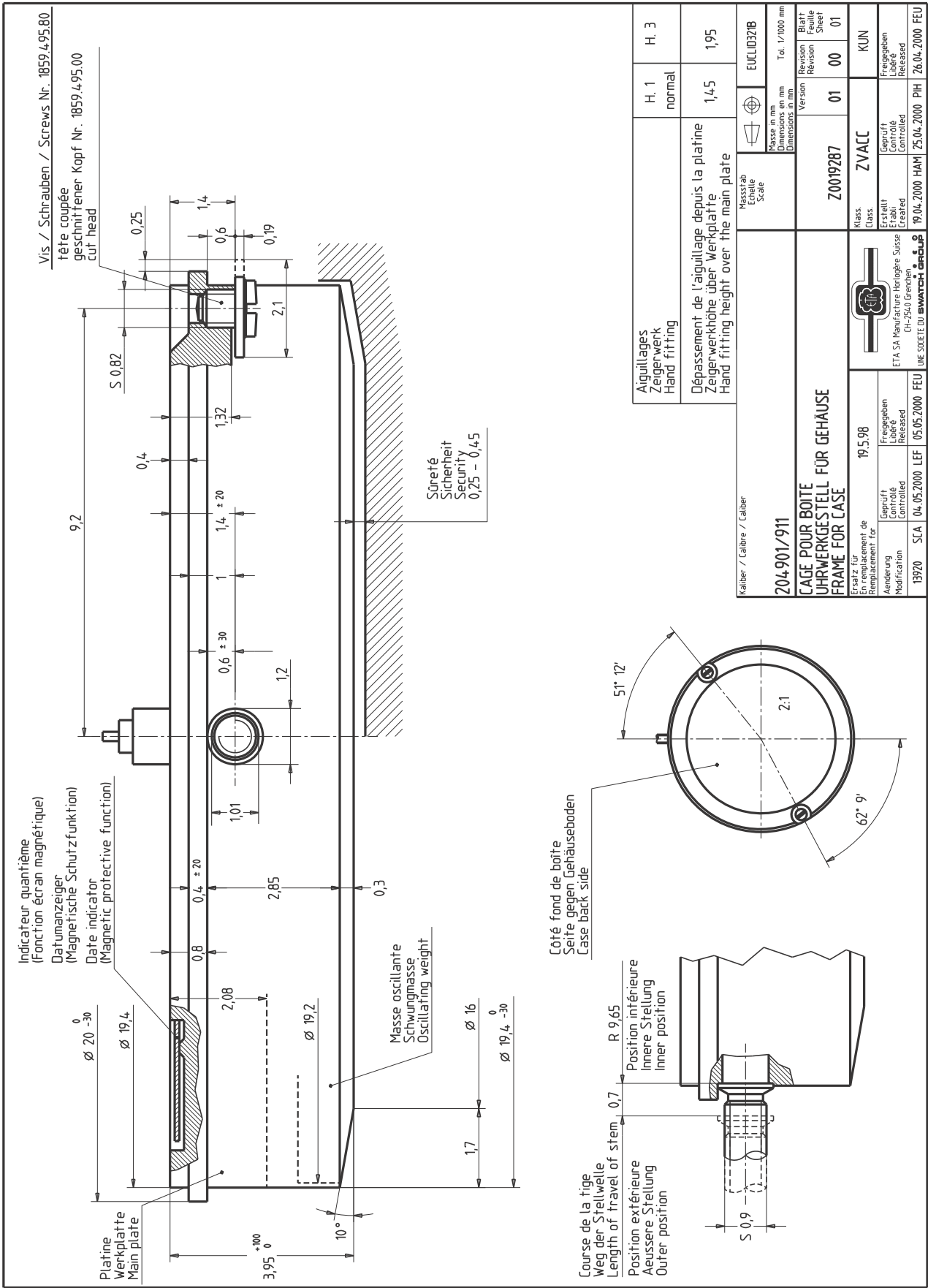

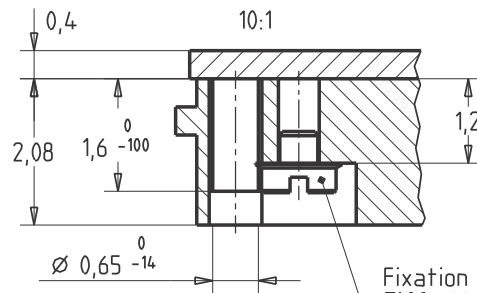

Fixation de cadran par clef
Zifferblattbefestigung durch Schlüssel
Fixing of dial with key

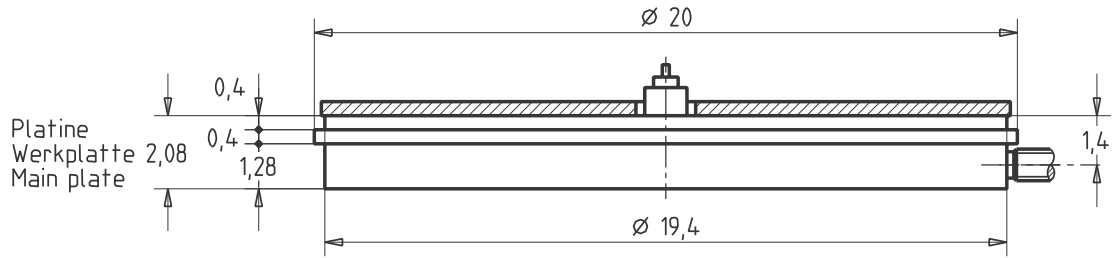

Platine
Werkplatte
Main plate

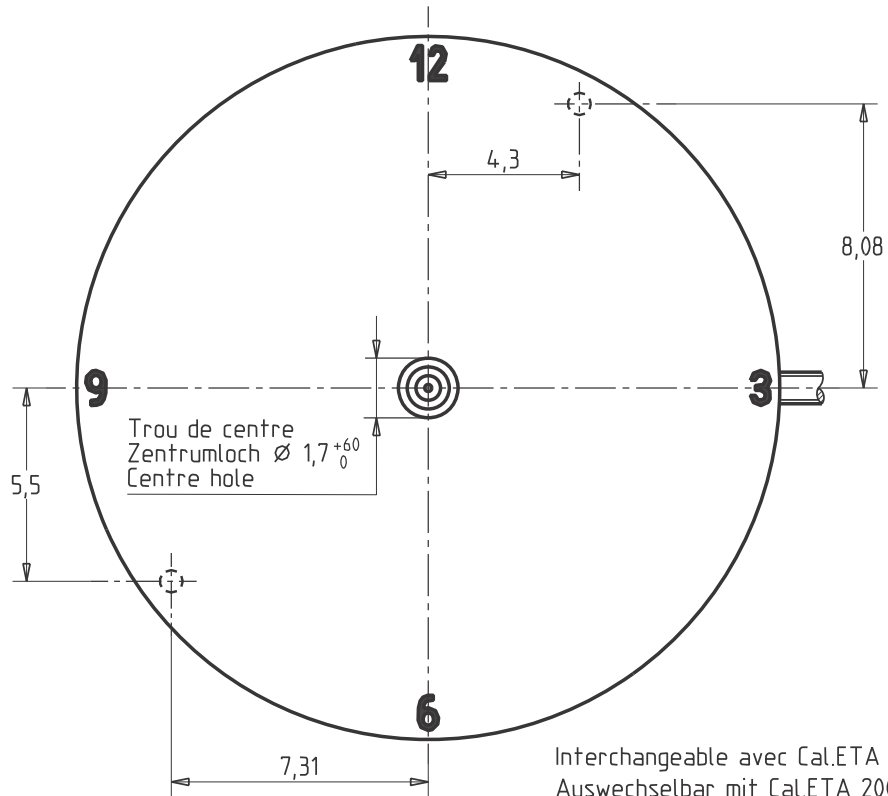

Trou de centre
Zentrumloch $\varnothing 1,7^{+60}_0$
Centre hole

Interchangeable avec Cal.ETA 2000-1
Auswechselbar mit Cal.ETA 2000-1
Interchangeable with Cal.ETA 2000-1

Kaliber / Calibre / Caliber

204901

Masstab
Echelle
Scale

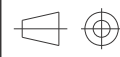

EUCLID321B

Masse in mm
Dimensions en mm
Dimensions in mm

Tol. 1/1000 mm

INDICATIONS POUR CADRAN
ANGABEN FÜR ZIFFERBLATT
INDICATIONS FOR DIAL

Z0019565

Version

00

Revision
Révision

00

Blatt
Feuille
Sheet

01

Ersatz für
En remplacement de
Remplacement for



ETA SA Manufacture Horlogère Suisse
CH-2540 Grenchen

UNE SOCIÉTÉ DU SWATCH GROUP

Klass.
Class.

ZVACC

KUN

Erstellt
Établi
Created

28.04.2000 SCA

Geprüft
Contrôlé
Controlled

03.05.2000 LEF

Freigegeben
Libéré
Released

04.05.2000 FEU

Nous nous réservons tous les droits sur ce document. Il est confié au destinataire. Il ne peut, sans notre autorisation écrite, être copié, reproduit, communiqué à des tiers.
Für dieses Dokument behalten wir uns alle Rechte vor. Es ist nur für den Empfänger bestimmt. Ohne unsere schriftliche Bewilligung darf es nicht kopiert, vervielfältigt und Dritten zugänglich gemacht werden.
We reserve all rights for this document. It is meant for the recipient only and it may not be copied, printed or given to a third person without our written permission.

Nous nous réservons tous les droits sur ce document. Il est confié au destinataire. Il ne peut, sans notre autorisation écrite, être copié, reproduit, communiqué à des tiers.
 Für dieses Dokument behalten wir uns alle Rechte vor. Es ist nur für den Empfänger bestimmt. Ohne unsere schriftliche Bewilligung darf es nicht kopiert, vervielfältigt und Dritten zugänglich gemacht werden.
 We reserve all rights for this document. It is meant for the recipient only and it may not be copied, printed or given to a third person without our written permission.

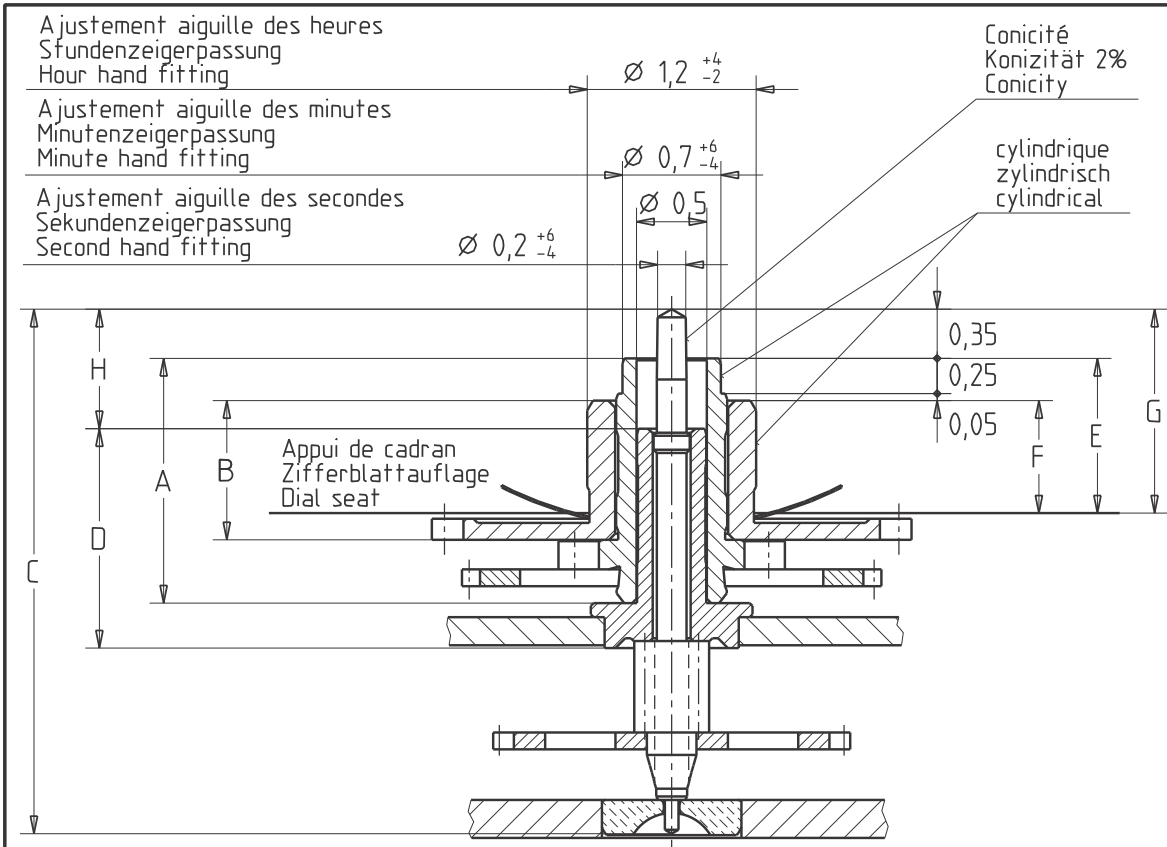

Ajustement aiguilles interchangeable avec Cal.ETA 2000-1
 Zeigerpassung auswechselbar mit ETA Cal. 2000-1
 Hands fitting interchangeable with ETA Cal. 2000-1

* Livraison contre supplément de prix
 Lieferung gegen Aufpreis
 Delivery with surcharge

Aiguille des minutes :
 Minutenzeiger :
 Minute hand :
 Balourd
 Unwucht ≤ 1,1 µNm
 Unbalance
 Inertie angulaire
 Winkelträgheit ≤ 2 gmm²
 Inertia of angle

Aiguille des secondes :
 Sekundenzeiger :
 Second hand :
 Balourd
 Unwucht ≤ 0,03 µNm
 Unbalance
 Inertie angulaire
 Winkelträgheit ≤ 0,068 gmm²
 Inertia of angle

Aiguillage	Longueur/Länge/Length				Dépassement Höhe über Zifferblattauflage Height over dial seat			H
	A	B	C	D	E	F	G	
Zeigerwerk- höhe Hand fitting height	Chaussée Minutenrohr Cannon-pinion	Roue des heures Stundenrad Hour wheel	Pig.des sec. Sekundentrieb Sec.wheel pin.	Tube de centre Zentrumrohr Centre tube	Chaussée Minutenrohr Cannon-pinion	Roue des heures Stundenrad Hour wheel	Pig.des sec. Sekundentrieb Sec.wheel pin.	
1 normal	1,74	0,99	3,73	1,56	1,10	0,80	1,45	0,85
* 3	2,24	1,49	4,23	1,56	1,60	1,30	1,95	1,35

Kaliber / Calibre / Caliber

Masstab
Echelle
Scale

EUCLID321B

204901/911

Masse in mm
Dimensions en mm
Dimensions in mm

Tot. 1/1000 mm

AIGUILLAGES	Version	Revision	Blatt Feuille Sheet
HAND FITTING HEIGHTS	Z0018279	01	00 01

Ersatz für En remplacement de Replacement for	12.8.1998	 ETA SA Manufacture Horlogère Suisse CH-2540 Grenchen UNE SOCIÉTÉ DU SWATCH GROUP		Klass. Class.	ZVACC	KUN
Aenderung Modification	Geprüft Contrôlé Controlled	Freigegeben Libéré Released	Erstellt Etabli Created	Geprüft Contrôlé Controlled	Freigegeben Libéré Released	
13876 HAM	25.04.2000 PIH	25.04.2000 FEU	23.03.2000 SCA	24.03.2000 PIH	30.03.2000 FEU	

Cette page est laissée vide
intentionnellement en cas d'impression
au format A3.

Diese Seite wird absichtlich leer
gelassen für den Fall, dass im
A3-Format gedruckt wird.

This page has deliberately been
left blank in case of A3 format
printing.

**Modifications comparées aux versions
précédentes du document****Änderungen gegenüber
vorhergehenden Dokumentversionen****Modifications compared with previous
document versions**

Version	Date Datum Date	Modification	Änderung	Modification	Page Seite Page
02	29.03.2011	Suppression chapitre "Contrôle à réception"	Kapitel "Eingangskontrolle" entfernt	Abolition of the chapter "Incoming inspection"	4
		Nouveau layout	Neues Layout	New layout	1-12
01	25.03.2002	Version de base	Basis Version	Basic version	--

Sous réserve de toutes modifications.

Änderungen vorbehalten.

All modifications reserved.

**Ce document se trouve sur le
Customer Service Portal (CSP) :****www.eta.ch**

- Customer Service
- Customer Service Portal
- Documents techniques

**Dieses Dokument finden Sie im
Customer Service Portal (CSP):****www.eta.ch**

- Customer Service
- Customer Service Portal
- Technische Dokumente

**This document can be found on the
Customer Service Portal (CSP):****www.eta.ch**

- Customer Service
- Customer Service Portal
- Technical Documents



ETA^{SA}
MANUFACTURE HORLOGÈRE SUISSE
DEPUIS 1793

MARKETING-SALES

Bahnhofstrasse 9
2540 Grenchen
Switzerland

Phone +41 (0)32 655 71 11
Fax +41 (0)32 655 71 74

etamarketing@eta.ch
www.eta.ch